

1220 mm

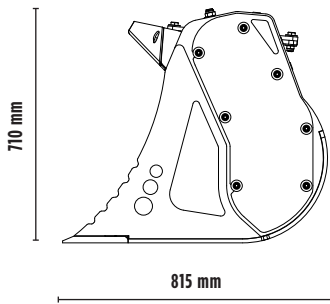

710 mm

815 mm



TECHNISCHE EIGENSCHAFTEN

	Empfohlener Bagger	t	5 - 10
	Empfohlener Baggerlader/Lader**	t	8 - 9*
	Empfohlener Minilader**	t	3 - 4
	Gewicht	t	0,48
	Ladefähigkeit	m ³	0,15
	Betriebsdruck	bar	200 - 250
	Ölfluss***	l/min	75 - 100

* Hinten.

** Siehe gesetzliche Vorschriften für das Laden und Kippen UNI ISO 14397 - 1:2008

*** Der Mindestwert des hydraulischen Durchflusses muss in Verbindung mit dem erforderlichen Betriebsdruck erreicht werden.

WELLEN-KIT

KIT	TRENNABSTAND*	BEARBEITUNGSART
Siebwellen-Kit RQ8/RQ20/RQ50	8/20/50 mm	Sieben von Erde feucht/trocken Bodenbelüftung
Mischwellen-Kit RM	-	Bodenbelüftung Belüftung von Kompost Reduzierung von Pflanzenkohle Glaszerkleinerung Zerkleinerung von Gipskarton
Siebwellen-Kit Fein RE8/RE16	8/16 mm	Sieben von Erde feucht/trocken
Kit-Kompostierung RC	36,5 mm	Zerkleinern von Laub und kleinen Ästen Kompostierung

* Welle in Endposition.

ZUBEHÖR

Siebwellen-Kit RQ8/RQ20/RQ50	Mischwellen-Kit RM
Siebwellen-Kit Fein RE8/RE16	Kit-Kompostierung RC
Wellenträger	24 Monate Garantie

ANWENDUNGSBEREICH



STRASSENARBEITEN



TUNNEL



GESCHLOSSENE UMGEBUNGEN



KANALISIERUNG



INERTRECYCLING



AUSGRABUNGEN UND ERDARBEITEN



STÄDTISCHE BAUSTELLEN



GLASSERIE



PFLEGE VON GRÜN- UND LANDWIRTSCHAFTSFLÄCHEN