

TECHNISCHE DATEN

Empfohlenes Baggergewicht	10 - 15 t
Nennleistung	50 kW
Fräsbreite (A)	45 - 130 mm
Drehmoment bei max. Betriebsdruck	12.700 Nm
Empfohlene Drehzahl	60 U/min
Empfohlene Ölmenge	125 l/min
Max. Ölmenge	210 l/min
Max. hydraulischer Betriebsdruck	380 bar
Max. Bewehrungsdurchmesser im Stahlbeton	nicht erlaubt

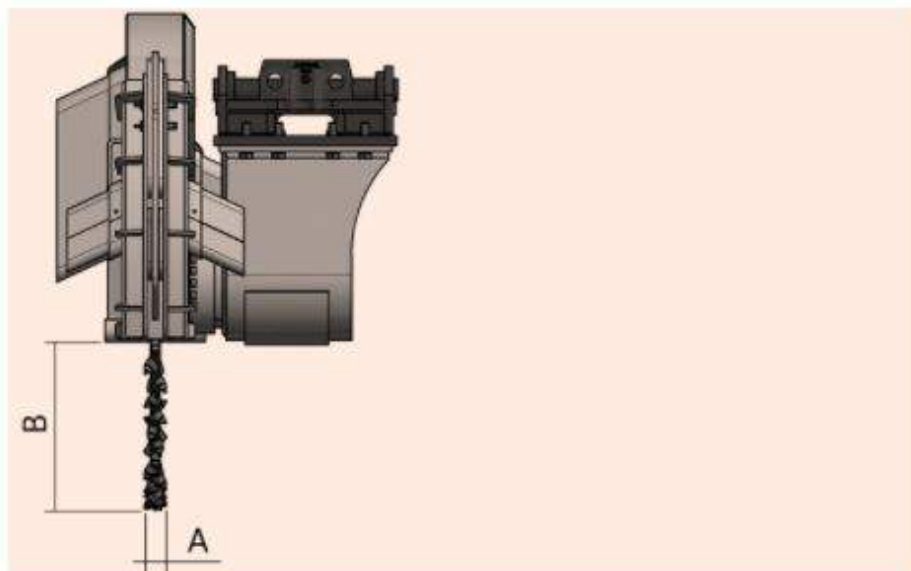

Wheel 400

Frästiefe (B)	400 mm
Schneidraddurchmesser	1.260 mm
Gewicht der Antriebseinheit, ca.	1.100 kg
Gewicht des Schneirates, ca.	500 kg
Schneidkraft bei max. Betriebsdruck	20.159 N

Wheel 600

Frästiefe (B)	600 mm
Schneidraddurchmesser	1.660 mm
Gewicht der Antriebseinheit, ca.	1.250 kg
Gewicht des Schneirates, ca.	700 kg
Schneidkraft bei max. Betriebsdruck	12.700 N